

Kerstar

Models

**KV20, 25, 30, 45,
50, 65 & 110**

Dry Vacuum Cleaners

- (GB)** Operating Instructions
- (D)** Bedienungsvorschriften
- (F)** Mode d'emploi
- (NL)** Gebruiksaanwijzing



IMPORTANT USER INFORMATION

It is most important that this instruction book should be retained with the appliance for future reference. Should the appliance be sold or transferred to another user, always ensure that the book is supplied with the appliance in order that the new user can be acquainted with the functioning of the appliance and the relevant warnings. These warnings are provided in the interest of safety. You must read them carefully before installing or using the appliance.

CAUTION: This machine is not suitable for picking up health endangering dust.

CAUTION: This machine is for dry use only and shall not be used or stored outdoors in wet conditions.

This machine is also suitable for commercial use, for example in hotels, schools, hospitals, factories, shops and offices for other than normal housekeeping purposes.

If the supply cord is damaged, it must be replaced by a special cord or assembly available from the manufacturer or its service agent.

Do not use the appliance in the presence of flammable gases.

Never leave the appliance running unattended.

Remove the plug from the wall socket before attempting any form of user maintenance specified in the user instruction book.

Do not carry or drag your vacuum cleaner by the mains supply cable.

Do not tug at the mains supply cable to remove the plug from the wall socket.

Keep the mains supply cable away from heat, oil, sharp edges and rough surfaces.

Always ensure that the cable is not damaged in any way.

Never pick up hot cinders or lighted cigarette ends.

Paper bags and filters should be changed or cleaned at regular intervals.

Do not use the appliance to suck up liquids.

Do not use the appliance for dry vacuuming with the filter or paper bag removed.

Always replace the paper bag when full ensuring that the cloth filter is not blocked with dust.

This appliance should be serviced by authorised Kerstar personnel and only genuine Kerstar spare parts should be used.

Safety Instructions – Electrical Safety (UK only)

This vacuum cleaner is a Class 1 earthed appliance and has 10 metres of 3-core flex with a moulded-on non-rewireable 13 amp 3 pin plug (to BS1363A). The fuse fitted (ASTA Approved) is rated at 13 amps. Only 13 amp fuses must be used. *Note: Fuses do not give personal protection against electric shock.*

Should the moulded-on plug be damaged please follow this procedure:

Switch off supply at socket, remove damaged plug from socket, cut plug off flex.

Make sure the damaged plug is disposed of immediately so as there is no chance of the damaged plug being used.

Fitting a Replacement Plug

Use only a 13 amp (approved) plug. To fit proceed as follows:

- 1) Ensure that the lengths of wire to be fitted inside the plug have been cut to the correct length and the ends correctly prepared. When preparing the cable ends take care not to damage the outer sheath, or the insulation surrounding the inner conductors.
- 2) Connect the blue (NEUTRAL) wire to the terminal in the plug which is marked with the letter “N” or coloured black.
- 3) Connect the brown (LIVE) wire to the terminal in the plug which is marked with the letter “L” or coloured red.
- 4) Connect the green/yellow (EARTH) wire to the terminal in the plug which is marked with the letter “E” or coloured green.
- 5) Tighten all screws. Ensure that all conductor strands have entered into the terminal posts and that the mains lead is securely held in place by the cable clamp.
- 6) Ensure that the plug is fitted with a 13 amp ASTA approved BS1362 fuse. Replace the top cover of the plug and secure.

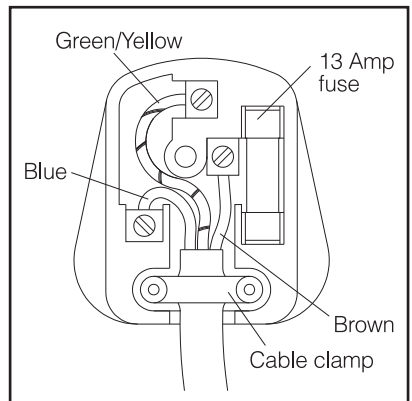

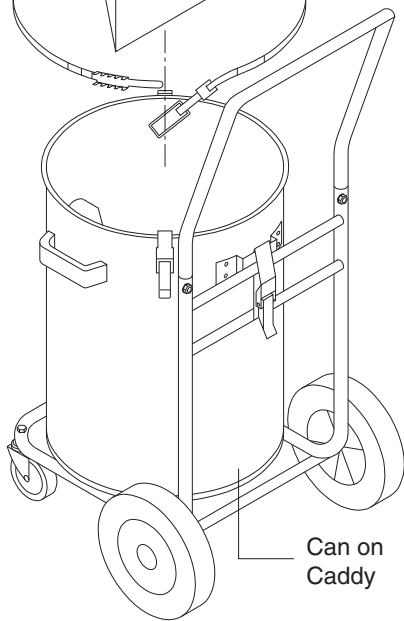
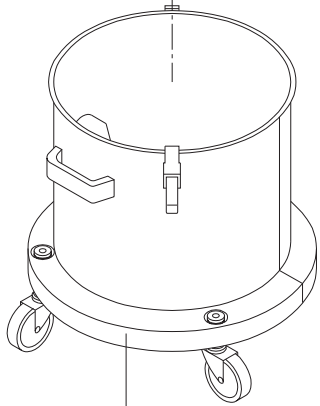
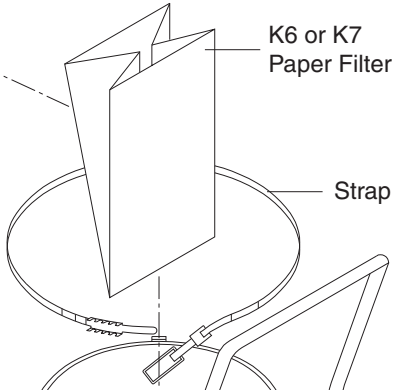
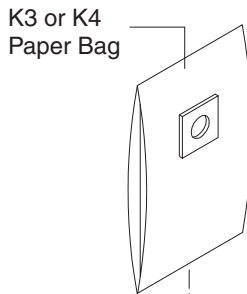
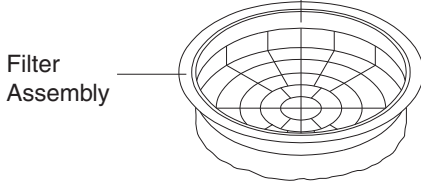
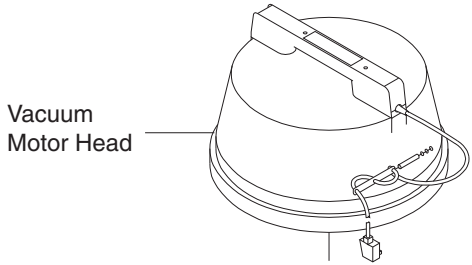



UNPACKING YOUR VACUUM CLEANER

Unpack your cleaner and ensure that you have the spares and accessories as listed on the delivery note.

Note

This range of dry industrial vacuum cleaners has a hose entry which will accept 32, 38 and 51mm diameter hoses. Hoses and accessories are usually supplied to your order/requirement. Please check you receive the accessories ordered.

Models on a caddy (KV45, 65 & 110) are packed with the caddy handle removed for transport/packing purposes. Refit the handle before use.

OPERATING INSTRUCTIONS

1. Connection to the Electricity Supply

Insert the mains plug into a suitable socket outlet. When you have finished cleaning unplug the appliance. When coiling the mains cable make sure that any twists or knots in the cable come out at the plug end. **DO NOT** coil cable from the plug end as all twists and knots remain in the cable and considerably shorten its life.

2. Cleaner Controls

The following controls are provided:

- a) The on/off switch is situated on the top of the motor head. To switch the appliance on firmly press the part of the switch marked "1". To switch off press the part of the switch marked "0".
(Some models are fitted with one switch per motor)

3. Carrying and Storing

The assembled cleaner should only be moved by the carrying handle on top of the motor head. *(Not applicable to models on a caddy)*. Do not attempt to lift or drag the machine by the mains lead. The cleaner must be stored indoors and in a dry environment.

4. Access to the Filtration System

- a) To remove the motor head, unclip the clips. Ensure that the clips are hinged clear of the rim of the motor head. Lift the motor head clear of the cannister.
- b) To refit the motor head align the head so that the cable entry lies directly opposite the hose entry on the cannister. Locate the clips over the rim of the motor head and firmly press down the clips until they have locked into position.

FILTRATION SYSTEM

This vacuum cleaner is fitted with two stages of filtration. Both stages are on the negative pressure (suction) side of the motor.

- 1) **1st Stage:** **K3 Paper Bag** – KV20/1
K4 Paper Bag – KV25/1, KV25/2, KV30/1, KV45/1, KV50/1 & KV50/2
K6 Paper Filter – KV20/2, KV30/2 & KV45/2
K7 Paper Filter – KV65/2 & 3 and KV110/2 & 3

K3 and K4 are disposable paper bags. They are fitted over the inlet inside the cannister and the dirt and debris is collected inside the bag. When the paper bag is full or suction efficiency is impaired the paper bag should be replaced. K3 and K4 paper bags are not designed to be emptied and should not be reused.

K6 and K7 paper filters are used on larger vacuums in place of paper bags (which may burst when being removed). Paper filters are fitted over the rim of the cannister and held in place with a strap. Dirt and debris entering the cannister is collected in the bottom of the cannister. K6 and K7 paper filter can be reused after the cannister has been emptied provided that it is not torn or holed.

2) **2nd Stage – Cloth Filter Assembly**

A cloth/nylon type of filter material supported by a filter frame. A specially designed material for use as a vacuum cleaner filter medium.

LOSS OF SUCTION / THERMAL CUTOUT SWITCH

If your cleaner loses suction power, first check that the hose and other accessories in use are not blocked. Then check that the filtration system is not blocked. The filtration system can be serviced as follows:

Paper Bags – If full, replace (*if burst, empty out cannister*)

Paper Filters – Replace if torn or holed or shake dust off and reuse.

Cloth Filter Assembly – This filter will become contaminated with dust during normal use and/or if the paper bag/paper filter is holed or burst. The dust must be removed either by brushing off or by vacuuming with another vacuum cleaner. It is advisable to have a spare filter so that one filter can be used in the machine and then the machine itself can be used to vacuum the dust off the contaminated spare filter.

If any of the filters, paper bags or paper filters are damaged or holed, they must be replaced with new items.

This vacuum cleaner is fitted with thermal cutout switch which automatically stops the motor if it overheats. This may be caused by a blocked hose or wands, a full paper bag, or a blocked filter. If your vacuum cleaner cuts out check for the above. The cutout switch will automatically reset itself when the motor temperature drops.



SERVICING & SPARES

Should your KERSTAR VACUUM CLEANER need any servicing, repair or spares please contact your nearest KERSTAR dealer

Please make a note of the model and serial number before contacting your dealer.

GUARANTEE

Kerstar products are guaranteed for 12 months against defective parts and workmanship. There are certain conditions that may invalidate this guarantee.

- a) This appliance must be correctly installed and used in accordance with these instructions.
- b) Servicing must be carried out by Kerstar authorised personnel only.
- c) The guarantee may be invalidated by unauthorised repair or modification to the appliance.

KERSTAR LIMITED may introduce modifications to their products from time to time and consequently the details given in this instruction book are subject to alteration without notice.

WICHTIGE INFORMATIONEN FÜR DEN GEBRAUCHER

Es ist sehr wichtig, dass diese Gebrauchsanweisung sorgfältig für weiteren Gebrauch aufbewahrt wird. Bei eventuellem Verkauf oder bei Benutzeränderung sich versichern, dass diese Gebrauchsanweisung dem Gerät beigelegt wird, damit der neue Benutzer die Gebrauchsanweisung und die damit verbundenen Warnungen zur Kenntnis nehmen kann.

WARNUNG: Dieses Gerät eignet sich nicht zum Aufsaugen von gesundheitsgefährlichem Staub.

WARNUNG: Dieses Gerät darf nur für trockenes Sauggut eingesetzt werden und darf unter nassen Verhältnissen im Freien nicht benützt oder aufbewahrt werden.

Dieses Gerät ist ausser im Haushalt, auch für intensiven Gebrauch, z.B. Hotels, Schulen, Spitäler, Fabriken, Geschäfte und Büros geeignet.

Bei beschädigtem Anschlusskabel muss dieses durch ein Spezialkabel, erhältlich vom Fabrikanten oder Fachhändler, ersetzt werden.

Das Gerät nicht in der Nähe von entflammenden Gasen benutzen.

Das Gerät darf nicht unbeaufsichtigt eingeschaltet bleiben.

Bei jeder Wartung gemäss Gebrauchsanweisung das Gerät ausschalten und den Netzstecker ziehen.

Nicht am Anschlusskabel ziehen, um das Gerät vom Netz zu trennen.

Das Anschlusskabel von Hitzequellen, Öl, scharfen Kanten und rauen Flächen fernhalten.

Sich immer versichern, dass das Anschlusskabel nicht beschädigt ist.

Nie glühende Asche oder Zigarettenkippen aufsaugen.

Papierbeutel und Filter müssen regelmässig ausgewechselt oder gereinigt werden.

Keine flüssigen Substanzen aufsaugen.

Bei trockenem Sauggut das Gerät nie ohne Filter oder Papierbeutel benutzen.

Den vollen Papierbeutel immer auswechseln und sich versichern, dass der Stoffilter nicht mit Staub verstopft ist.

Dieses Gerät soll nur von Kerstar Fachleuten gewartet und es soll nur original Kerstar Zubehör verwendet werden.

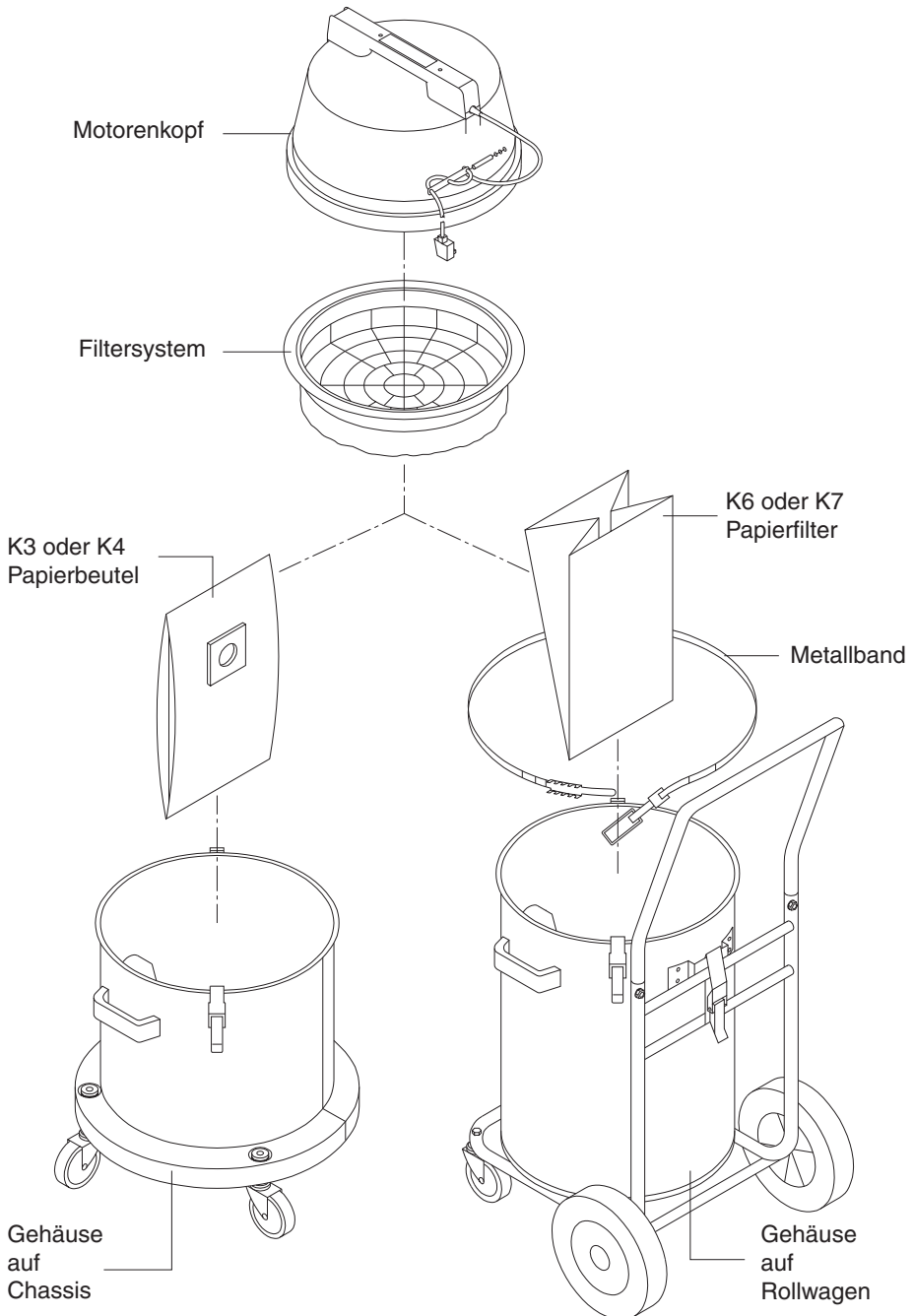

AUSPACKEN IHRES GERÄTES

Das Gerät auspacken und prüfen, dass alle Ersatz- und Zubehörteile laut Lieferungsschein vorhanden sind.

Anmerkung:

Dieses Sortiment von Trocken-Staubsauger (dry only) hat eine Saugschlauchöffnung, die für einen 32, 38 und 51mm Schlauchdurchmesser vorgesehen ist. Schläuche und Zubehörteile werden normalerweise laut Ihrer Bestellung/Bedürfnisse geliefert. Bitte prüfen Sie, dass die Zubehörteile Ihrer Bestellung entsprechen.

Bei Modellen auf Rollwagen (KV45, 65 & 110) wird der Rollwagengriff für den Transport/Verpackung entfernt. Der Griff muss vor Gebrauch montiert werden.

BEDIENUNGSVORSCHRIFTEN

1. Netzanschluss

Den Stecker in passende Steckdose stecken. Nach beendigter Reinigungsarbeit, Gerät abstellen und Stecker ziehen. Beim Aufrollen des Kabels darauf achten, dass etwaige Knoten oder Schlingen am Steckerende aufgelöst werden. Kabel nicht nicht vom Steckerende an aufrollen, das sonst Knoten und Schlaufen im Kabel bleiben und dessen Lebensdauer verkürzen.

2. Gerätekontrolltasten

Die folgende Kontrolltaste ist vorhanden:

Der EIN/AUS-Schalter befindet sich auf der Motorabdeckung. Zum Einschalten des Gerätes fest auf den mit «1» versehenen Teil der Taste drücken. Zum Ausschalten, auf den mit «0» versehenen Teil der Taste drücken. (Einige Modelle sind mit 1 Schalter pro Motor ausgerüstet).

3. Transport und Aufbewahrung

Das montierte Gerät darf nur am Traggriff, der sich auf der Motorabdeckung befindet, transportiert werden (Dies trifft nicht zu bei Modellen auf Rollwagen). Das Gerät nicht am Anschlusskabel aufheben oder ziehen. Das Gerät muss unter Dach und in trockener Umgebung aufbewahrt werden.

4. Zugang zum Filtersystem

- a) Zum Abheben der Motorabdeckung, die Verschlussklappen öffnen. Sich versichern, dass die Klappen vom Rand des Deckels frei sind. Die Motorabdeckung vom Behälter abheben.
- b) Zum Aufsetzen der Motorabdeckung darauf achten, dass die Kabelöffnung genau der Schlauchöffnung am untern Behälter gegenüber liegt. Die Verschlussklappen so über den Rand der Motorabdeckung drücken, dass sie in Position klappen.

FILTERSYSTEM

Dieses Gerät ist mit einem Zwei-Effekt- Filtersystem ausgerüstet. Beide Effekte befinden sich auf der negativen Druckseite (Saugseite) des Motors.

- 1) **Erst-Effekt:**
- K3 Papierbeutel** – KV20/1
 - K4 Papierbeutel** – KV25/1, KV25/2, KV30/1, KV45/1, KV50/1 & KV50/2
 - K6 Papierfilter** – KV20/2, KV30/2 & KV45/2
 - K7 Papierfilter** – KV65/2 & 3 und KV110/2 & 3

K3 und K4 sind Wegwerf-Papierbeutel. Sie passen über den Einlass im Behälter und Schmutz und Schutt sammeln sich im Beutel. Bei vollem Papierbeutel oder verminderter Saugkraft muss der Papierbeutel ersetzt werden. K3 und K4 Papierbeutel sind nur für einmaligen Gebrauch und dürfen daher nicht wieder eingesetzt werden.

K6 und K7 Papierfilter werden bei grösseren Staubsaugern anstelle der Papierbeutel verwendet (diese könnten beim Entfernen platzen). Papierfilter werden über dem Rand des Behälters mit einem Metallband festgemacht. Schmutz und Schutt werden auf dem Boden des Behälters gesammelt. K6 und K7 Papierfilter können nach Reinigen des Behälters wieder eingesetzt werden, aber nur wenn diese nicht zerrissen oder sonst beschädigt sind.

2) **Zweit-Effekt – Stoffiltervorrichtung**

Ein Filter aus Stoff/Nylon ähnlichem Material auf Rost. Dies ist ein Spezialmaterial für Staubsaugerfilter.

VERMINDERTE SAUGKRAFT/ÜBERHITZUNGSSCHUTZ

Bei verminderter Saugkraft sich zuerst versichern, dass Schlauch und andere Zubehörteile nicht verstopft sind. Anschliessend sich vergewissern, dass Filtersystem nicht blockiert ist. Das Filtersystem kann wie folgt gewartet werden:

Papierbeutel: Wenn voll, ersetzen. (*Bei geplattem Beutel, den Behälter reinigen*)

Papierfilter: Ersetzen wenn beschädigt oder zerrissen, sonst Staub abschütteln und wieder einsetzen.

Stoffiltervorrichtung: Dieser Filter wird bei normalem Gebrauch durch Staub verunreinigt oder auch durch beschädigte Papierbeutel oder Papierfilter. Der Staub muss entfernt werden entweder durch abbürsten oder durch Absaugen mit einem andern Staubsauger. Es ist vorteilhaft, einen Ersatzfilter zu haben, damit der verschmutzte Filter mit dem im Staubsauger eingesetzten Ersatzfilter gereinigt werden kann.

Beschädigte oder zerrissene Papierbeutel oder Filter müssen ersetzt werden.

Dieser Staubsauger ist mit einer Thermosicherung ausgestattet, die den Motor bei Überhitzung automatisch ausschaltet. Die Ursachen können ein verstopfter Saugschlauch oder Rohre, ein voller Papierbeutel oder ein verstopfter Filter sein. Beim automatischen Ausschalten des Staubsaugers, nach obigen Ursachen suchen. Nach Abkühlung schaltet der Motor wieder automatisch ein.

WARTUNG UND ERSATZTEILE

Für Wartung, Reparaturen oder Ersatzteile Ihres KERSTAR Staubsaugers, wenden Sie sich bitte an den nächsten KERSTAR-Kundendienst.

Bitte notieren Sie die Modell- und Serien Nr. bevor Sie sich an den Kundendienst wenden.

GARANTIE

KERSTAR-Geräte haben eine Garantie von 12 Monaten für Material- und Fabrikationsfehler. Diese Garantie ist ungültig in bestimmten Fällen, wie:

- a) Das Gerät muss vorschriftsmässig und fachgerecht installiert und in Betrieb genommen werden.
- b) Wartung darf nur durch KERSTAR autorisierte Fachkräfte ausgeführt werden.
- c) Die Garantie wird ungültig durch unsachgemässe Reparaturen und Eingriffe.

KERSTAR LIMITED ist das Recht auf Änderungen an ihren Geräten vorbehalten. Einzelheiten in der Gebrauchsanweisung können daher ohne Warnung geändert werden.

INSTRUCTIONS IMPORTANTES POUR L'EMPLOI

Ce mode d'emploi doit être conservé avec l'appareil pour servir de référence à l'avenir. Dans le cas d'une vente ou d'un transfert de l'aspirateur, le livret d'instructions doit accompagner l'appareil afin de permettre au nouvel utilisateur de se familiariser avec son fonctionnement et les avertissements nécessaires. Nous avons fourni ces avertissements dans un but de vous protéger contre toute forme d'accident. Vous devez donc lire ces instructions attentivement avant d'installer ou de mettre en oeuvre votre appareil.

ATTENTION: Cet appareil ne convient pas à l'aspiration de poussières hasardeuses pour la santé.

ATTENTION: Cet appareil convient uniquement à l'aspiration de surfaces sèches et doit à tout moment être mis à l'abri de l'humidité.

En plus de l'usage domestique, cet appareil convient également à l'usage dans des espaces commerciaux: hôtels, écoles, usines, magasins et bureaux.

Si le câble d'alimentation est endommagé, il est à remplacer par une pièce spéciale qui sera fournie par le fabricant ou l'agence de vente.

Ne pas utiliser l'appareil en présence de gaz inflammables.

Ne jamais laisser l'appareil allumé lorsque personne n'est présent.

Avant tout acte d'entretien (à effectuer comme précisé dans le mode d'emploi), toujours débrancher l'appareil.

Ne pas porter ou tirer l'aspirateur par le câble d'alimentation.

Ne pas tirer sur le câble d'alimentation pour débrancher la prise du mur.

Protéger le câble d'alimentation de toute forme de chaleur, de substances huileuses, d'objets tranchants et de surfaces rugueuses.

Toujours vérifier que le câble reste entièrement intact.

Ne jamais ramasser des escarbilles encore chaudes ou des mégots de cigarette encore allumés.

Remplacer à intervalles réguliers les sacs papier et les filtres.

Ne pas aspirer des substances liquides.

Lors de la mise en place d'un nouveau sac papier, toujours vérifier que le filtre en tissu ne soit obstrué.

Confier la réparation de cet appareil aux services autorisés par Kerstar et employer seulement les pièces de rechange Kerstar.

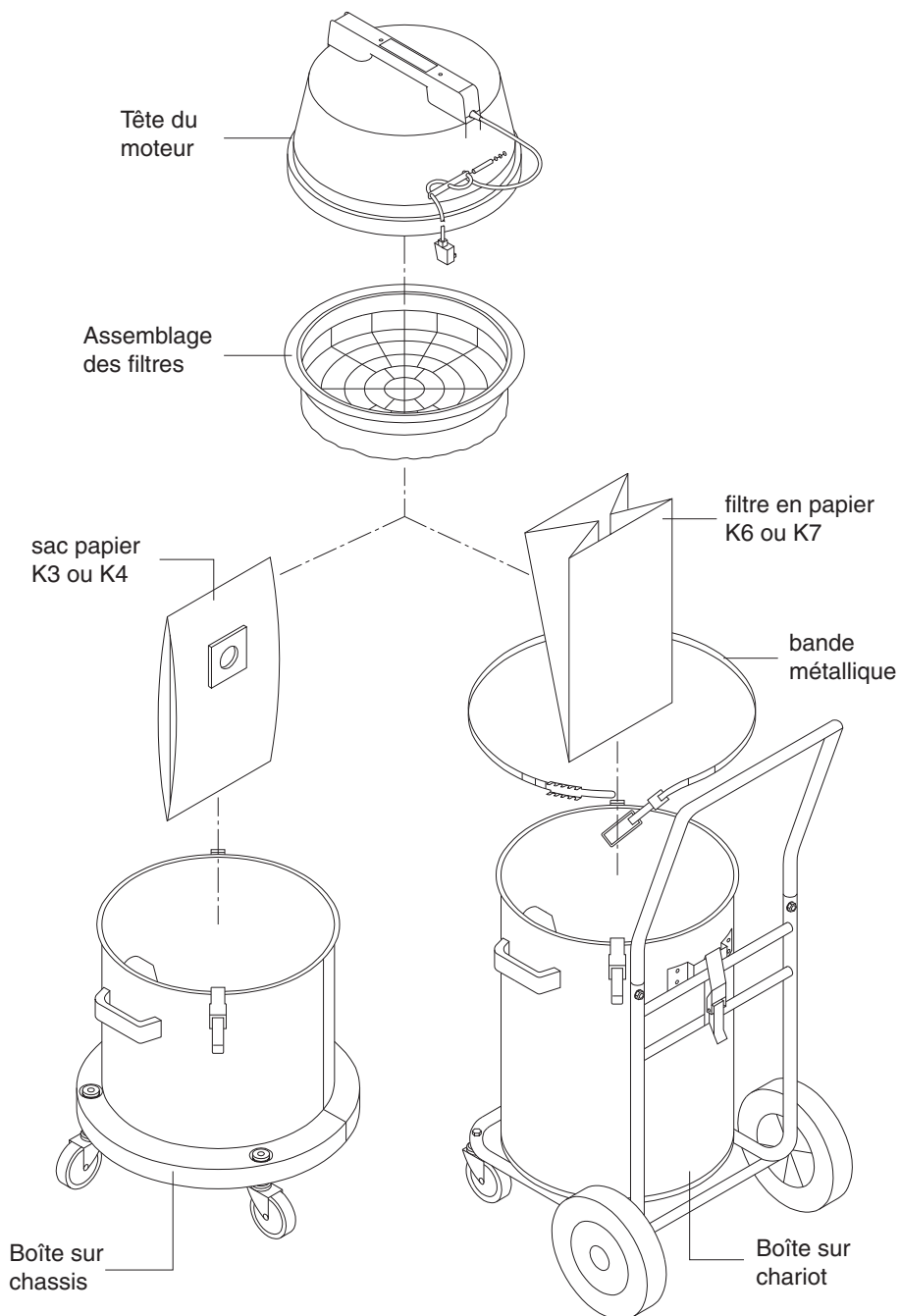

DÉBALLAGE DE L'ASPIRATEUR

Déballer votre aspirateur et identifier les pièces de rechange et les accessoires selon la liste qui se trouve sur la note de livraison.

Remarque

Cette famille d'aspirateurs industriels pour surfaces sèches a un orifice de branchement qui accepte les tuyaux d'un diamètre de 32, 38, et de 51mm.

Les tuyaux et les accessoires vous sont fournis en général selon vos besoins. Vérifier que les accessoires que vous avez reçus sont bien ceux que vous avez commandés.

Pour les modèles qui roulent sur chariot (KV45, 65 & 110), la poignée se trouve détachée du chariot pour faciliter le transport et l'emballage. La poignée est à rattacher au chariot avant l'emploi.

UTILISATION DE L'ASPIRATEUR

1. raccordement électrique

Insérer la fiche du câble d'alimentation dans une prise appropriée. À la fin de l'utilisation débrancher l'appareil. Pour enrouler le câble d'alimentation, toujours vérifier qu'il n'y ait pas de noeuds ou de torsions. NE PAS enrouler le câble à partir de l'extrémité de la prise car tout noeud serait conservé ce qui raccourcirait de manière considérable la longévité de celui-ci.

2. commandes

Cet appareil est muni des commandes suivantes:

- a) L'interrupteur marche/arrêt se situe au-dessus de la tête du moteur. Pour allumer l'appareil, appuyer fermement sur la moitié marquée "I". Pour éteindre l'appareil appuyer sur la moitié marquée "O". *(Certains modèles sont munis d'un interrupteur pour chaque moteur).*

3. déplacement et rangement

L'appareil assemblé ne peut être déplacé qu'au moyen de la poignée située sur la tête du moteur. *(Ceci ne s'applique pas aux modèles sur chariot).* Ne pas tenter de porter ou de tirer la machine par son câble d'alimentation. L'appareil doit toujours être rangé à l'intérieur et à l'abri de toute forme d'humidité.

4. pour accéder au système de filtration

- a) Pour enlever la tête du moteur, défaire les clips d'attache. Vérifier que ceux-ci soient dégagés du bord saillant de la tête. Ensuite soulever entièrement la tête du moteur de la boîte inférieure.
- b) Pour remettre en place la tête du moteur aligner celle-ci de manière à ce que l'entrée du câble se situe du côté directement opposé à l'orifice de branchement du tuyau situé sur la boîte. Ensuite refermer les clips d'attache au-dessus du bord saillant de la tête du moteur et appuyer fermement dessus jusqu'à la fermeture indiquée par un "clic".

LE SYSTÈME DE FILTRATION

Cet aspirateur comporte deux étapes de filtration. Elles sont toutes les deux du côté de la pression négative (de l'aspiration) du moteur.

- 1) **première étape:**
- sac papier K3** – KV20/1
 - sac papier K4** – KV25/1, KV25/2, KV30/1, KV45/1, KV50/1 & KV50/2
 - filtre en papier K6** – KV20/2, KV30/2 & KV45/2
 - filtre en papier K7** – KV65/2 & 3 et KV110/2 & 3

Les sacs papier K3 et K4 sont jetables. Ils sont placés à l'intérieur de la boîte autour de l'orifice d'entrée d'air et les poussières et débris s'accumulent à l'intérieur du sac. Lorsque le sac est rempli ou l'efficacité de l'aspiration est altérée le sac en papier doit être remplacé. Les sacs papier K3 et K4 n'ont pas été conçus pour être vidés et donc ne doivent pas être réutilisés.

Les filtres en papier K6 et K7 sont utilisés à la place des sacs papier (qui ont tendance à éclater lorsqu'on les enlève) pour des aspirateurs de plus grande taille. Les filtres en papier s'installent autour du bord de la boîte et sont maintenus en place au moyen d'une bande métallique. Les poussières et les débris s'accumulent au fond de la boîte elle-même. Les filtres K6 et K7 peuvent être réutilisés une fois que la boîte a été vidée sous condition qu'ils n'ont pas été déchirés ou troués.

2) **deuxième étape - assemblage du filtre en tissu**

Ce filtre consiste en une sorte de tissu de nylon tendu sur un cadre, lequel tissu a été spécifiquement conçu à cet effet.

PERTE D'ASPIRATION/PROTECTION THERMIQUE

Dans le cas où votre aspirateur perd sa capacité d'aspiration, d'abord vérifier que le tuyau et les autres accessoires assemblés ne soient obstrués. De même pour le système de filtration. Le système de filtration peut être entretenu comme suit:

sacs papier – lorsqu'ils sont remplis, les remplacer immédiatement (*s'ils ont éclaté, bien vider la boîte*).

filtres en papier – lorsqu'ils sont troués ou déchirés, les remplacer; sinon, les secouer pour éliminer la poussière et les réutiliser.

assemblage de filtre en tissu – Ce filtre sera contaminé par la poussière lors d'une utilisation normale et/ou si le sac papier ou le filtre en papier est abîmé ou éclaté. Cette poussière peut être éliminée soit au moyen d'une brosse soit au moyen d'un autre aspirateur. Nous vous conseillons de toujours prévoir un filtre de rechange, de cette manière vous pouvez utiliser ce même aspirateur pour enlever la poussière du premier filtre contaminé.

Si n'importe lequel des filtres en tissu ou en papier ou des sacs papier s'abîme, le remplacer immédiatement par un nouveau.

Cet appareil est muni d'une protection thermique qui interrompt automatiquement le fonctionnement du moteur dans le cas d'un surchauffement. L'obstruction du tuyau ou des tubes de rallonge ou d'un filtre ou la surcharge d'un sac papier en sont les causes possibles. Si votre aspirateur s'arrête, vérifier les cas cités ci-dessus. L'interrupteur thermique se remettra automatiquement en position de marche lors du refroidissement du moteur.

ENTRETIEN & PIÈCES DE RECHANGE

Dans le cas où votre ASPIRATEUR KERSTAR aurait besoin d'un entretien, de réparations ou de pièces de rechange, veuillez contacter le distributeur KERSTAR le plus proche de chez vous.

Veuillez noter le numéro d'identification et du modèle avant de contacter le distributeur.

GARANTIE

Les produits Kerstar sont sous garantie pendant 12 mois pour toute pièce défectueuse et pour la qualité de fabrication. Cependant il existe certaines conditions qui peuvent annuler cette garantie si elles ne sont pas respectées:

- a) Cet appareil doit être installé correctement et utilisé selon ces instructions.
- b) Tout acte d'entretien doit être effectué uniquement par les autorités compétentes de Kerstar.
- c) La garantie peut être annulée par une réparation ou une modification non- autorisée à l'appareil.

KERSTAR LIMITED se réservent le droit de modifier leurs produits de temps en temps et par conséquence les détails présentés dans ce mode d'emploi peuvent être altérés sans aucun préavis.

BELANGRIJKE AANWIJZINGEN VOOR GEBRUIK EN ONDERHOUD

Houd dit dokument altijd voorhanden want het bevat belangrijke informatie voor nu en later. Ook in geval van verkoop of bij verandering van bedienend personeel is het belangrijk om deze aanwijzingen bij het toestel te houden zodat de nieuwe gebruiker zich van de goede werking en de toepasselijke waarschuwingen op de hoogte kan stellen. Deze waarschuwingen zijn voor de veiligheid van de gebruiker. Lees ze dus eerst goed en volledig door alvorens het toestel te installeren of in gebruik te nemen.

OPGELET: Deze machine is niet geschikt voor het opzuigen van stof dat gevaarlijk voor de gezondheid kan zijn.

OPGELET: Gebruik deze machine niet om water of andere vloeistoffen op te zuigen. Berg de zuiger altijd op in een droge plaats en gebruik hem niet buiten of op natte oppervlakken.

Deze machine is geschikt voor particulier zowel als voor commercieel gebruik, zoals b.v. de zwaardere taken in hotels, scholen, ziekenhuizen, fabrieken, winkels en kantoren.

Indien het snoer van het toestel beschadigd is dient het onmiddellijk vervangen te worden met een origineel onderdeel, verkrijgbaar bij de fabrikant of zijn vertegenwoordiger.

Gebruik de machine nooit wanneer er brandbare gassen aanwezig zijn.

Laat de machine nooit ongeleid aangeschakeld staan.

Verwijder te allen tijde de stekker uit het stopcontact gedurende de in het gebruiksaanwijzingsboekje vermelde onderhoudswerkzaamheden.

Trek niet aan het snoer om de stekker uit het stopcontact te verwijderen of om de machine te verplaatsen.

Bescherm het elektrisch snoer tegen hitte, olie, scherpe voorwerpen en ruwe oppervlakken.

Zorg er altijd voor dat het snoer in goede staat verkeert.

Gebruik de stofzuiger niet om hete as of sigarettepeuken op te zuigen.

Vervang de stofzak regelmatig en houd de filters schoon.

Gebruik het toestel niet om vloeistoffen op te zuigen.

Bij droog stofzuigen, gebruik de machine uitsluitend met stofzak en filter.

Het tijdig vervangen van de stofzak en het schoonhouden van de doekfilter is van uiterst belang.

Laat herstellingen alleen door een door Kerstar erkende technische dienst uitvoeren en aanvaard uitsluitend originele onderdelen en verbruiksartikelen.

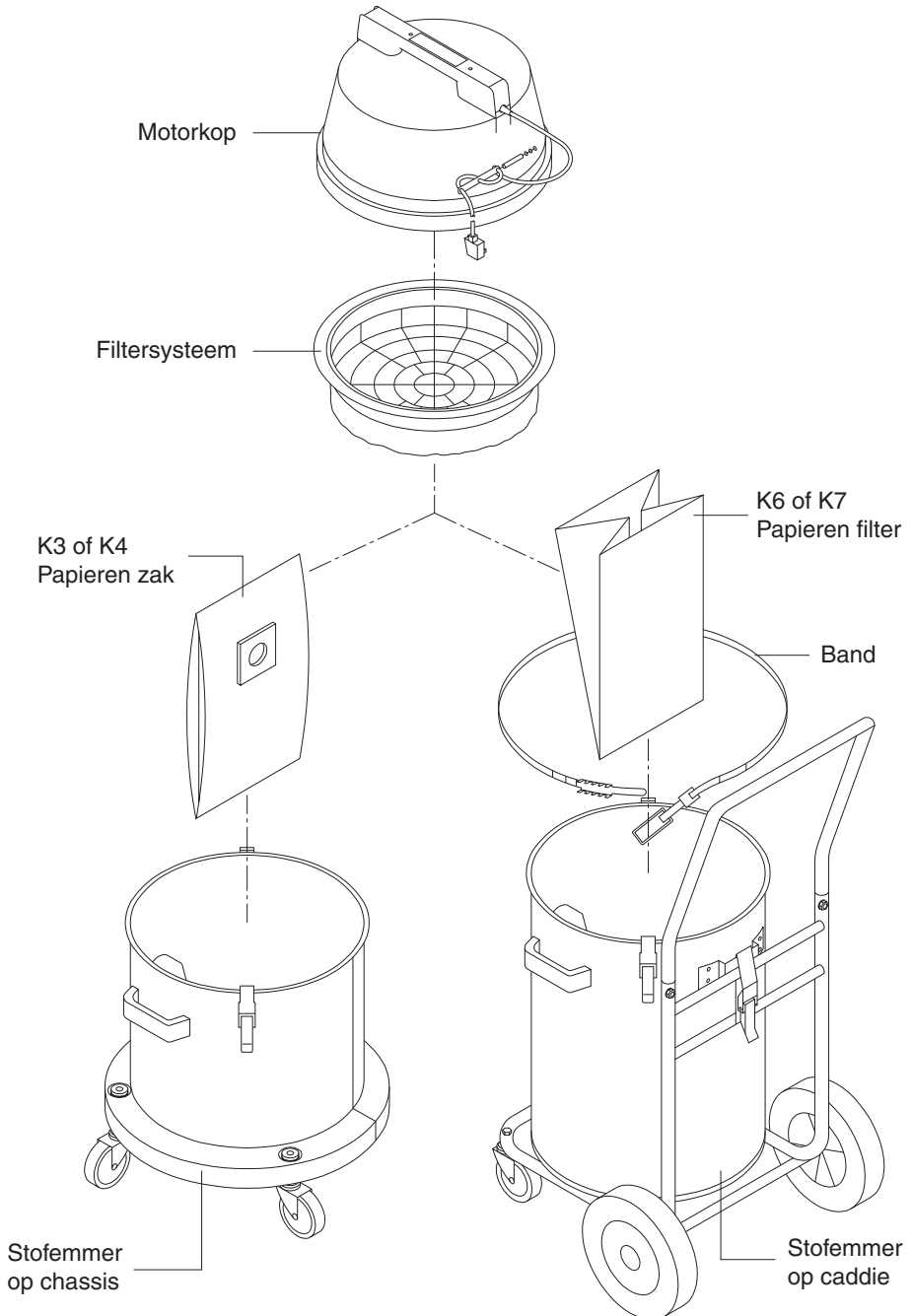

UITPAKKEN VAN DE STOFZUIGER

Pak de machine voorzichtig uit en neem onmiddellijk inventaris, overeenkomstig de afleveringsnota.

Opgelet:

Deze KV reeks van industriële stofzuigers heeft de aansluitmogelijk voor een 32, 38 en 51mmØ zuigslang.

GEBRUIKSAANWIJZING

1. Aansluiten op het elektriciteitsnet

Plaats de stekker in een geschikte wandcontactdoos. Na het beëindigen van de werkzaamheden, verwijder de stekker uit de wandcontactdoos. Kinken en knopen die tijdens het oprollen van het elektrisch snoer kunnen ontstaan, en die het snoer beschadigen en daardoor de levensduur verkorten, behoren in de richting van de stekker ontdaan te worden. **BEGIN ALTIJD** met het oprollen van het snoer aan de kant van het toestel zodat er geen kinken en knopen in blijven zitten.

2. Aanschakelen en instellen

- a) De aan/uit schakelaar bevindt zich bovenop de motorkop. Een stevige druk naar “I” schakelt de motor aan en naar “O” af. (Sommige modellen zijn uitgerust met een schakelaar per motor)

3. Verplaatsen en opbergen

Een stofzuiger mag alleen d.m.v. het handvat dat zich boven op de motorkop bevindt verplaatst worden (niet van toepassing bij zuigers die op een caddie gemonteerd zijn). In geen geval mag het elektrisch snoer gebruikt worden om de machine te verplaatsen. Deze stofzuiger behoort te allen tijde binnen en op een droge plaats opgeborgen te worden.

4. Toegang tot de papieren stofzak en filter

- a) Maak de bevestigingsklemmen los om de motorkop te verwijderen. Zorg er voor dat deze klemmen geheel vrij zijn van de motorkoprand. De motorkop kan nu in zijn geheel van de stofemmer verwijderd worden.
- b) Om de motorkop weer te bevestigen, plaats hem zo dat de kabelingang zich tegenover de slangaansluiting van de emmer bevindt. Haak de klemmen over de rand en duw ze stevig naar beneden tot dat ze geheel in de vergrendelde positie zijn.

FILTERSYSTEEM

Deze stofzuiger is uitgerust met een tweetrapsfiltersysteem. Beide filters bevinden zich in het negatieve drukgebied (de zuigkant) t.o.z van de motor.

- 1) De eerste trap:** **K3 Papieren Zak** – KV20/1
K4 Papieren Zak – KV25/1, KV25/2, KV30/1, KV45/1, KV50/1 & KV50/2
K6 Papieren Filter – KV20/2, KV30/2 & KV45/2
K7 Papieren Filter – KV65/2 & 3 en KV110/2 & 3

K3 en K4 zijn wegwerp papieren zakken waarin stof en vuil verzameld worden. De zakken worden aan de binnenkant van de stofemmer over de inlaat geschoven. De stofzak moet vervangen worden wanneer deze vol is of wanneer de zuigwerking belemmerd wordt. K3 en K4 stofzakken zijn niet ontworpen om geleidigd te worden en mogen dus niet opnieuw gebruikt worden.

K6 en K7 papieren filters worden in grotere zuigers in plaats van papieren zakken toegepast (omdat zakken bij het verwijderen zouden kunnen scheuren). De papieren filters worden over de emmerand gevouwen en worden dan d.m.v. een trekband vastgehouden. Het naar binnen gezogen stof en vuil belanden op de bodem van de emmer. De K6 en K7 filters mogen indien niet beschadigd na het ledigen weer gebruikt worden.

2) De tweede trap – doekfilter

De doekfilter is een raamwerk overtrokken met een met nylon versterkt doek. Dit materiaal is speciaal voor stofzuigfilters ontworpen.

VERLIES VAN ZUIGKRACHT/THERMISCHE BEVEILIGING

Zuigkrachtverlies kan het gevolg zijn van een verstopte slang of hulpstuk. Indien dit niet het geval is kan de oorzaak in het filtersysteem liggen. Om dit te onderzoeken kan men als volgt te werk gaan:

K1 wegwerpzakken – Deze mogen niet geleidigd en weer gebruikt worden. Volle zakken moeten vervangen worden. Ontdoe de stofemmer eerst van los stof en vuil alvorens de nieuwe zak te installeren.

Doekfilter – Ook door normaal gebruik zal het filtermateriaal vervuilen. De filter kan schoongemaakt worden door hem gewoon af te borstelen, of men kan gebruik maken van een tweede stofzuiger. Het is raadzaam om een reserve doekfilter voorhanden te hebben. Op deze manier kan men dan, na de reserve filter geïnstalleerd te hebben, dezelfde machine gebruiken om de vervuilde te reinigen.

Filters en stofzakken die beschadigd zijn of lekken moeten onmiddellijk vervangen worden.

Wanneer de machine zich thermisch uitschakelt moet de netschakelaar in de “af” positie geplaatst worden. Stel dan vast welk probleem, zie hierboven, zich voordoet. De thermische beveiliging herstelt zichzelf weer wanneer de motor voldoende afgekoeld is.

TECHNISCH ONDERHOUD EN ONDERDELEN

Indien uw KERSTAR STOFZUIGER periodiek onderhoud nodig heeft of hersteld moet worden, of U heeft onderdelen nodig, vraag dan inlichtingen bij uw dichtsbijzijnde KERSTAR verdeler.

Alvorens deze te contacteren, noteer eerst het model en serienummer.

GARANTIE

Kerstar producten zijn onder garantie voor een periode van 12 maanden. Deze garantie geldt voor materiaal- en fabricagefouten maar kan echter in bepaalde situaties ongeldig worden.

- a) Het apparaat moet juist geïnstalleerd en toegepast worden, overeenkomstig deze gebruiksaanwijzingen.
- b) Onderhoud mag alleen uitgevoerd worden door een door Kerstar erkende technische dienst.
- c) De garantie kan nietig verklaard worden indien het apparaat niet gemachtigde reparaties of veranderingen ondergaan heeft.

KERSTAR LTD kan van tijd tot tijd veranderingen aanbrengen waardoor de inhoud van dit document zich kan wijzigen. Een dergelijke verandering kan zonder aankondiging plaats vinden.

Kerstar

